

512263

FR Interphone vidéo couleur Smart Bracket II



2 wires



Easy
Install



Smart
RFID



100°



100
photos



7"



Polarity
protect



3 years
guarantee

Figure 1

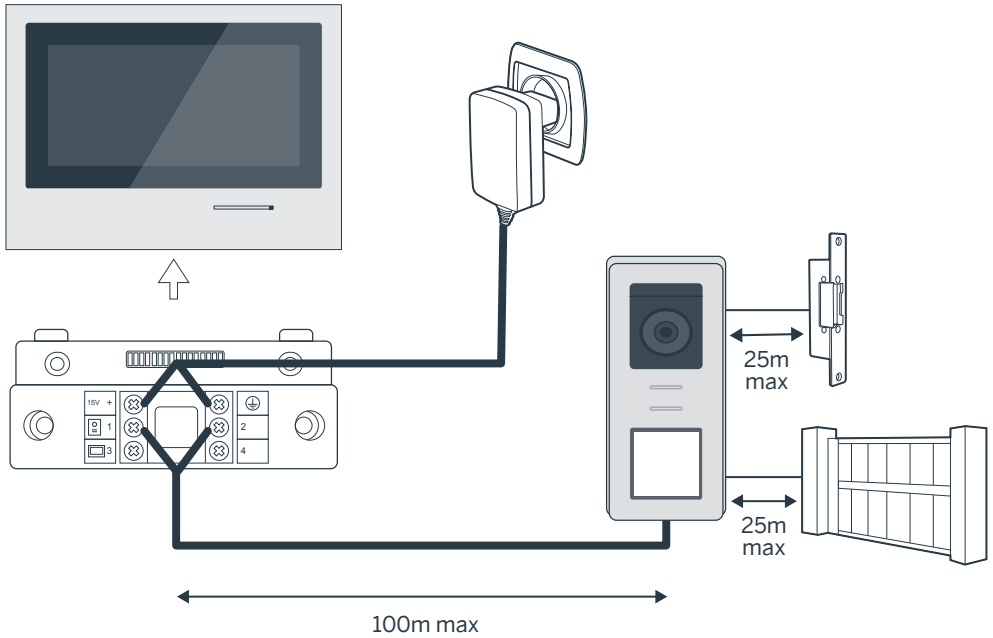

Connexion de la platine de rue au moniteur

Longueur du câble	Section à utiliser
De 5 à 50m	0.75mm ²
De 50 à 100m	1.5mm ²

Connexion du contact sec (motorisation de portail) ou gâche électrique à la platine de rue

Longueur du câble	Section à utiliser
De 0 à 25m	0.75mm ²

Figure 2

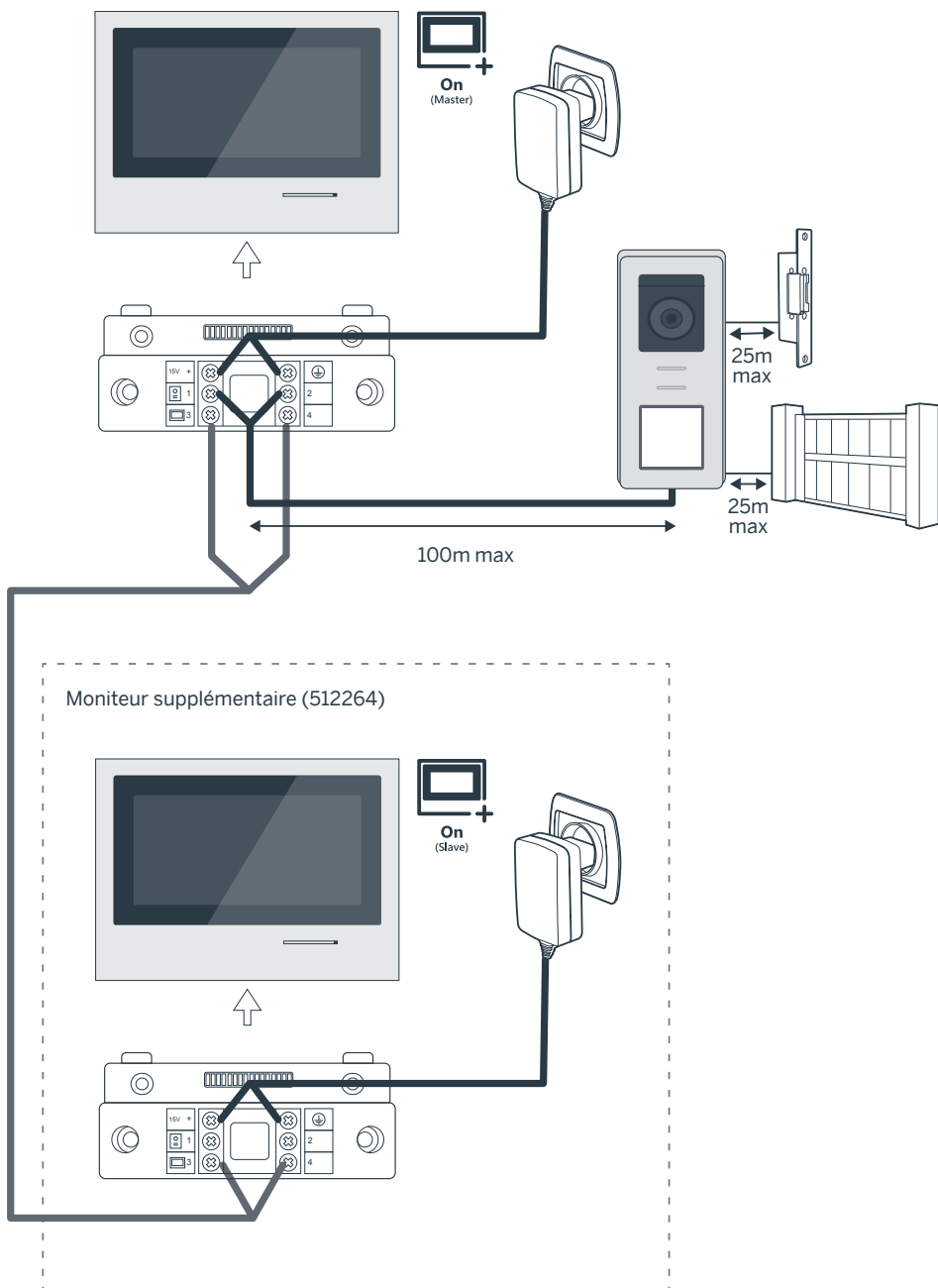

SOMMAIRE

A - CONSIGNES DE SÉCURITÉ ***07***

1 - PRÉCAUTIONS D'UTILISATION	07
2 - ENTRETIEN ET NETTOYAGE	07
3 - RECYCLAGE	07

B - DESCRIPTION DU PRODUIT ***08***

1 - CONTENU DU KIT	08
2 - GÉNÉRALITÉ	08
3 - MONITEUR	08
4 - PLATINE DE RUE	09
5 - SUPPORT MURAL	09
6 - ADAPTATEUR SECTEUR	09

C - INSTALLATION ***10***

1 - CÂBLAGE	10
1.1 - Raccordement du visiophone (moniteur, platine de rue et caméra)	10
1.2 - Raccordement d'une motorisation de portail	10
1.3 - Raccordement d'une gâche ou serrure électrique	10
2 - PARAMÉTRAGE DE LA PLATINE	10
2.1 - Réglage du volume de la platine	10
2.2 - Paramétrage de la fonction RFID	10
3 - INSTALLATION DU SUPPORT INTELLIGENT	11
4 - DIAGNOSTIC ET MONTAGE	12
5 - INSTALLATION DE LA PLATINE DE RUE PRINCIPALE OU SUPPLÉMENTAIRE	13

D - UTILISATION **14**

1 - UTILISATION DU PORTIER VIDÉO ET RÉGLAGES 14

E - FAQ **16**

F - INFORMATIONS TECHNIQUES ET LÉGALES **18**

1 - CARACTÉRISTIQUES GÉNÉRALES 18

2 - GARANTIE 19

3 - ASSISTANCE ET CONSEILS 19

4 - RETOUR PRODUIT/ SAV 19

5 - DÉCLARATION DE CONFORMITÉ CE 19

1 - INTRODUCTION

Cet interphone vidéo associe deux modules : un moniteur récepteur et une platine de rue facile à installer et à utiliser.

Caractéristiques principales :

- Réception vidéo couleur : lorsqu'un visiteur appuie sur la touche d'appel de la platine de rue, ceci transmet immédiatement l'image à l'écran et un carillon signale sa présence.
- Protection en cas de court-circuit
- Protection en cas d'inversion de polarité
- Réglage automatique de l'exposition : la caméra vidéo s'ajuste automatiquement aux conditions d'éclairage ambiant.
- Les LEDs intégrées dans la platine de rue permettent d'identifier les visiteurs sans besoin d'éclairage supplémentaire.
- Ouverture de la porte et d'une commande : en appuyant sur les touches du moniteur, vous pouvez contrôler une serrure électrique et un contact sec pour la commande automatique (non fournie).
- Ouverture du portail ou de la gâche électrique se fait selon la durée de lecture du badge RFID.

IMPORTANT : Cette notice doit être lue attentivement avant l'installation. En cas de problème, les techniciens de notre Hotline sont à votre disposition pour tout renseignement.

ATTENTION : toute erreur de branchement peut causer des dommages à l'appareil et annuler la garantie.

2 - ENTRETIEN ET NETTOYAGE

Avant d'installer votre interphone, il est important de vérifier les points suivants :

- Ne pas l'installer en cas d'humidité, de température, de risque de corrosion ou de poussière extrêmes.
- Ne pas exposer directement à la lumière du soleil, à la pluie ou à une forte humidité.
- Ne pas brancher l'appareil à une multiprise ou à une rallonge.
- Attention à ne pas égarer le badge administrateur (couleur rouge), votre produit serait bloqué et la garantie annulée.

Conservez-le dans un endroit sûr.

- Ne pas installer à proximité d'autres appareils électroniques, comme un ordinateur, une télévision ou un enregistreur vidéo.
- Ne pas installer à proximité de produits chimiques acides, d'ammoniaque ou d'une source d'émission de gaz toxiques.
- Ne pas nettoyer avec un produit abrasif ou corrosif. Utiliser un chiffon légèrement humide avec de l'eau savonneuse.
- Débrancher l'appareil s'il n'est pas utilisé pendant une longue durée.
- Ne pas brancher l'appareil aux installations nationales de télécommunication.
- Le câble moniteur - platine de rue doit être d'un seul tenant. Eviter les jonctions (dominos, soudures, etc...).

3 - RECYCLAGE

Ce logo signifie qu'il ne faut pas jeter les appareils hors d'usage avec les ordures ménagères. Les substances dangereuses qu'ils contiennent peuvent nuire à la santé et à l'environnement. Faites reprendre ces appareils par votre distributeur ou utilisez les moyens de collecte sélective mis à votre disposition par votre commune.



Pour en savoir plus :
www.quefairedemesdechets.fr

B - DESCRIPTION DU PRODUIT

1 - CONTENU DU KIT

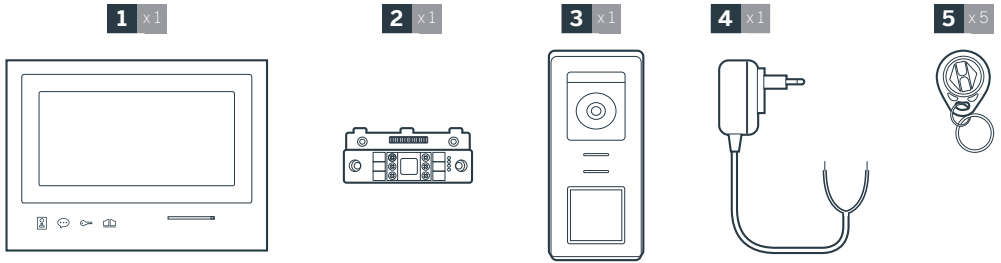

1	Moniteur 7"	4	Alimentation enfilable
2	Support mural «smart»	5	5 badges RFID : 2 utilisateurs (gris), 1 admin (jaune), 1 badge- (rouge), 1 badge+(bleu)
3	Platine de rue et sa visière		

2 - GÉNÉRALITÉ

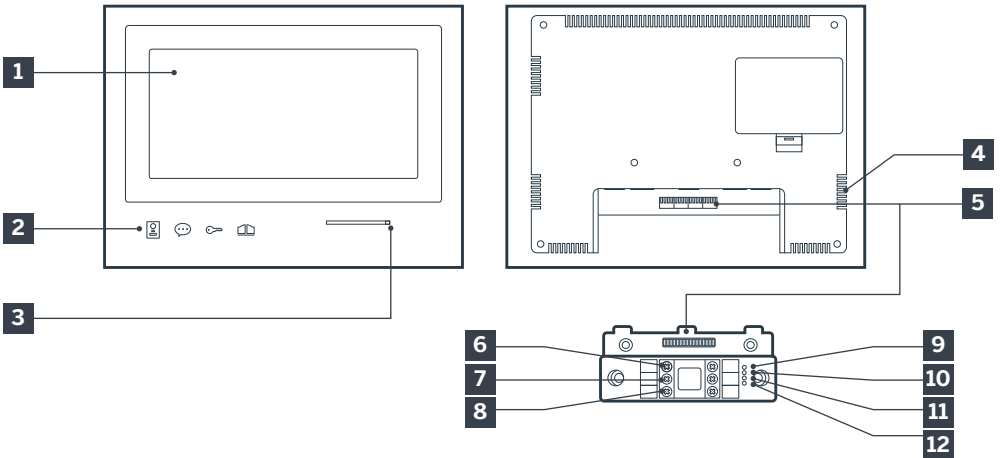

Ce visiophone est composé d'un poste de réponse intérieur avec touches sensibles et d'une platine extérieure avec interphone et caméra permettant de voir et communiquer avec le visiteur qui a sonné. Il est facile d'installation puisque 2 fils sont nécessaires pour toutes les fonctions (sonnerie, vidéo, interphone, commandes gâche et automatisme). Pour un usage efficace, veuillez lire attentivement ce manuel d'instructions.

3 - MONITEUR



1	Écran LCD 7 pouces	5	Connecteur
2	Boutons sensitifs	6	Rouge : Connexion à l'alimentation
3	Microphone	7	Vert : Connexion avec la platine de rue
4	Haut-parleur	8	Bleu : Connexion au moniteur supplémentaire
		9	
		10	
		11	
		12	

B - DESCRIPTION DU PRODUIT

9	Témoin de connexion moniteur supplémentaire <input checked="" type="checkbox"/> : Rouge = Erreur de connexion Bleu = Connexion OK ou moniteur absent
10	Témoin de connexion alimentation  : Rouge = Erreur de connexion Bleu = Alimentation correctement branchée
11	Témoin de connexion platine de rue  : Rouge = Inversion de polarité Bleu = Câblage OK

12	Témoin de connexion platine de rue <input checked="" type="checkbox"/> : Rouge = platine de rue non connectée (fils débranchés ou coupés)* Bleu = connexion OK * si le moniteur est utilisé comme moniteur supplémentaire sur une installation existante et qu'aucune platine de rue ne lui est directement connectée c'est entièrement normal
----	---

4 - PLATINE DE RUE

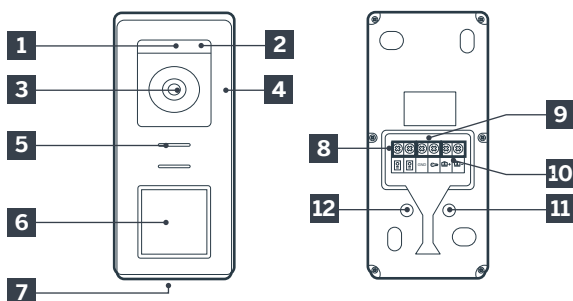

Notes :

- Lorsque l'on appuie sur le bouton d'appel, le moniteur sonne à l'intérieur et la vidéo s'affiche.
- Pour changer l'étiquette du porte nom, retirer la protection plastique en façade en glissant dans l'encoche prévue à cet effet un petit tournevis plat..

1	Capteur crépusculaire
2	LEDs blanche (vision de nuit)
3	Objectif de la caméra
4	Microphone
5	Haut-parleur
6	Bouton d'appel rétro éclairé et zone de lecture des badges RFID
7	Vis antivol de fixation

8	Branchement du moniteur
9	Branchement de la gâche électrique
10	Branchement du contact sec (motorisation de portail)
11	Réglage volume haut parleur (sous le bouchon en caoutchouc)
12	Bouton reset RFID (sous le bouchon en caoutchouc)

5 - SUPPORT MURAL

Le moniteur est prévu pour être fixé au mur. Un support mural et la visserie nécessaire sont fournis.

6 - ADAPTATEUR SECTEUR

Un adaptateur secteur 230Vac 50 Hz/ 15Vdc 1A est fourni dans le kit pour l'alimentation du moniteur. Ne pas utiliser d'autres modèles d'alimentation sous risque de détériorer irrémédiablement l'appareil et annuler la garantie. Ne pas sectionner ou rallonger le fil de l'adaptateur secteur sous peine d'annulation de la garantie. Le fil 15V de l'adaptateur est signalé par la présence d'une étiquette rouge +15V. Le fil de masse de l'adaptateur est signalé par la présence d'une étiquette noire GND.

C - INSTALLATION

Conseils et notes importantes :

- Afin de profiter pleinement de votre platine de rue, nous vous conseillons de la paramétrer (volume du haut-parleur), avant installation définitive. Pour cela, un branchement sur table peut être nécessaire afin de vérifier que les réglages ont été effectués correctement.
- Si vous essayez votre produit avant de l'installer, veillez à ne pas le faire avec la platine de rue et le moniteur dans la même pièce, sinon le visiophone émettra un son strident (effet Larsen).
- Ne pas exposer la caméra directement face au soleil ou face à une surface réfléchissante.
- Il est conseillé de faire passer les câbles dans une gaine de protection afin de les protéger des chocs et intempéries.

1. CÂBLAGE

Pour éviter les risques de parasites et de dysfonctionnement, ne pas passer le câble de votre visiophone dans la même gaine que les câbles électriques d'alimentation (230V - 50Hz). Chaque câble connectant la platine de rue au moniteur doit être d'un seul tenant. Éviter les jonctions (dominos, soudures, etc...). Attention : Il ne faut jamais doubler les fils pour en augmenter la section.

1.1. Raccordement du visiophone (moniteur, platine de rue et caméra, voir fig. 1, fig. 2)

- Bien raccorder les fils en respectant un des schémas de câblage en fonction de la configuration souhaitée.
- Bien se référer à l'étiquette collée en façade du support intelligent et au dos de la platine de rue.
- En fonction de la configuration choisie, configurez votre moniteur en tant que maître "Master" ou esclave "Slave". Vous pourrez effectuer ce réglage depuis le menu de gestion des paramètres de votre moniteur.

1.2. Raccordement d'une motorisation de portail

- La platine de rue délivre un contact sec (sans courant) à raccorder sur la commande bouton poussoir de la motorisation de portail.

- La raccorder directement sur les bornes identifiées sur la description de la platine de rue (chapitre 4 - Platine de rue) au dos de la platine (aucune polarité à respecter).
- La fonction ouverture n'est possible que si la vidéo de la platine de rue respective est affichée.

1.3. Raccordement d'une gâche ou serrure électrique

Important : La gâche ou serrure électrique que vous commandez devra impérativement être équipée d'une mémoire mécanique. Le courant de la gâche ne doit pas excéder 12V/1.1A.

- La raccorder directement sur les bornes identifiées sur la description de la platine de rue (chapitre 4 - Platine de rue) au dos de la platine (aucune polarité à respecter).
- La fonction ouverture depuis le moniteur n'est possible que si la vidéo de la platine de rue respective est affichée.

2. PARAMÉTRAGE DE LA PLATINE (VOIR FIG. 1, FIG. 2)

2.1. Réglage du volume de la platine :

Le réglage du volume de la sonnerie et de la conversation sont accessible depuis l'interface de réglage sur l'écran du portier vidéo. Plus de détails sont disponibles dans le chapitre D - Utilisation.

2.2. Paramétrage de la fonction RFID :

La fonction RFID est une fonction qui permet de gérer les ouvrants avec des badges depuis la platine de rue même lorsque l'écran est éteint.

2.2.1 Programmation (ou réinitialisation) des badges administrateurs :

Lors de la première mise sous tension, il est impératif de paramétrer les badges dans l'ordre suivant :

1. Appuyer sur le bouton reset au dos de la platine de rue pendant 5 secondes, la platine de rue émet 6 bips courts.
2. Passer le badge administrateur (jaune), un bip court confirme la programmation.
3. Passer le badge + (bleu), un bip court confirme la programmation.
4. Passer le badge - (rouge), un bip long confirme

la fin de la programmation des badges d'administration.

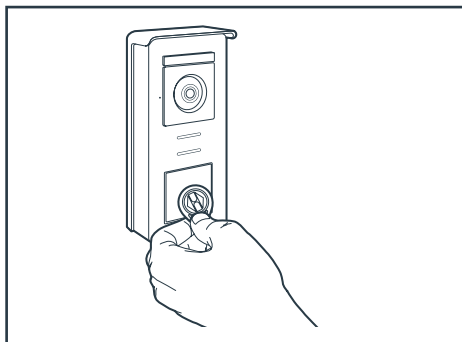

2.2.2 Ajouter un ou plusieurs badges utilisateurs :

1. Passer le badge+ (bleu), 4 bips longs confirment l'entrée dans le mode de programmation.
2. Passer l'ensemble des badges utilisateur (gris) à activer, un bip court confirme la programmation pour chaque badge présenté.
3. Lorsque tous les badges sont programmés, attendre 10 secondes. Un bip long indique la fin du processus de programmation.

2.2.3 Supprimer un ou plusieurs badges utilisateurs :

1. Passer le badge- (rouge), 4 bips longs confirment l'entrée dans le mode de programmation.
2. Passer l'ensemble des badges utilisateur (gris) à désactiver, un bip court confirme la déprogrammation pour chaque badge présenté.
3. Lorsque tous les badges sont déprogrammés, attendre 10 secondes. Un bip long indique la fin du processus de programmation.

2.2.4 Supprimer tous les badges utilisateurs :

1. Passer le badge administrateur (jaune), 4 bips courts indiquent l'entrée dans le mode administration.
2. Passer 1 badge utilisateur (gris) déjà ajouté, un bip court indiquent que tous les badges utilisateurs sont déprogrammés.

2.2.5 Utilisation des badges :

Pour ouvrir votre gâche électrique, passer rapidement

votre badge utilisateur (gris) préalablement programmé sur la zone de lecture RFID. Un bip court indique l'ouverture de la gâche électrique.

Pour ouvrir la motorisation de portail, présenter le badge 3 secondes devant la zone de lecture RFID. Deux bips courts indiquent l'ouverture du portail.

2.2.6 Remplacement d'un badge

Les badges RFID n'ont pas de fonction prédéfinies. C'est l'étape de programmation qui fixe la fonction du badge la couleur des badges est juste un moyen de reconnaître leur fonction. Si un badge est perdu, il peut donc être remplacé par n'importe quel autre badge en refaisant l'étape de programmation.

3 - INSTALLATION DU SUPPORT INTELLIGENT

- Le support intelligent est aimanté au moniteur et fixé au dos de celui-ci. Pour y avoir accès, veuillez faire glisser le support vers le bas.
- Positionnez le support à l'emplacement prévu et repérez sa position optimale pour la connexion des câbles.
- Si la sortie des câbles n'est pas murale, cassez la partie plastique inférieure.

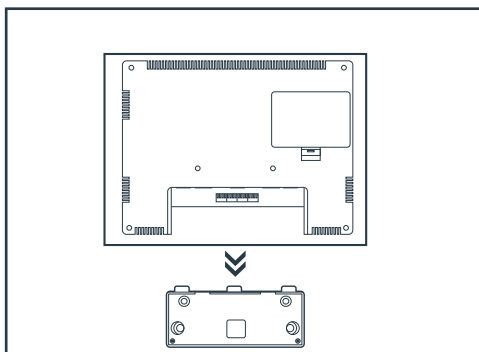

C - INSTALLATION

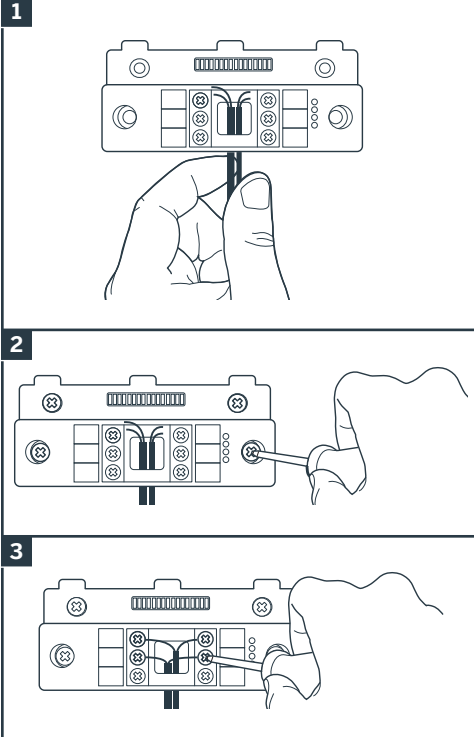

Témoin de connexion moniteur supplémentaire :
Rouge = Erreur de connexion
Bleu = Connexion OK ou moniteur absent

Témoin de connexion alimentation :
Rouge = Erreur de connexion
Bleu = Alimentation correctement branchée

Témoin de connexion platine de rue :
Rouge = Inversion de polarité
Bleu = Câblage OK

Témoin de connexion platine de rue :
Rouge = platine de rue non connectée (fils débranchés ou coupés)*
Bleu = connexion OK

* si le moniteur est utilisé comme moniteur supplémentaire sur une installation existante et qu'aucune platine de rue ne lui est directement connectée c'est entièrement normal

- Si tous les témoins du support intelligent sont de couleur bleue (hormis éventuellement celui de la platine de rue, voir ci-dessus), placer le moniteur dans son logement. Contrôler l'installation dans le cas contraire.

1. Passez les fils dans l'espace prévu à cet effet.
2. Fixez le support intelligent à l'aide de vis et chevilles appropriées à la nature du support (les vis et chevilles fournies conviennent pour des murs en matériau plein).
3. Branchez les borniers de connexion en respectant bien les couleurs.

4 - DIAGNOSTIC ET MONTAGE

- Une fois les connexions effectuées, avant de mettre en place le moniteur, vérifier l'état des témoins du support intelligent :

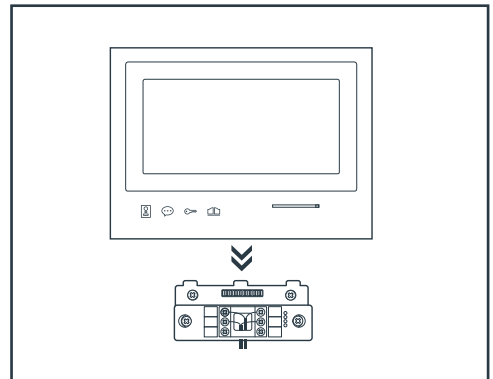

Attention : à cette étape, ne pas relier l'alimentation au 230V AC.

5. INSTALLATION DE LA PLATINE DE RUE PRINCIPALE OU SUPPLÉMENTAIRE

Attention : Le produit ne doit pas être relié à l'alimentation avant la fin du câblage.

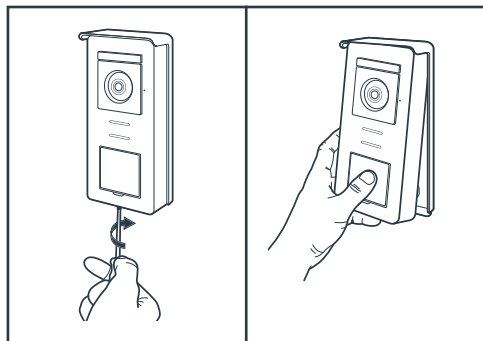

- Dévisser la vis antivol sous la platine de rue.
- Basculer la façade de la platine de rue vers l'avant.

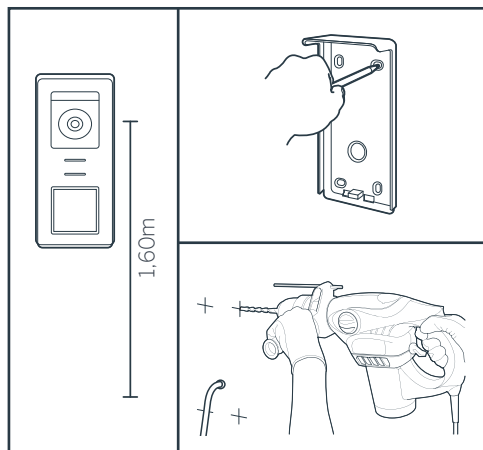

- L'objectif de la platine doit être placé à une hauteur d'environ 1m60 du sol.
- Faire des repères.
- Percer. Utiliser des chevilles adaptées à la nature du support (les vis fournies conviennent pour des murs en matériaux pleins).

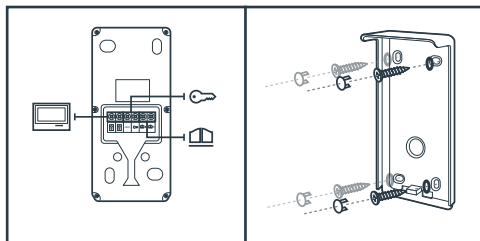

- Raccorder les deux fils provenant du moniteur et si besoin raccorder la gâche électrique et le portail (voir section 1. Câblage).
- Vérifier le bon fonctionnement (appel vidéo...).

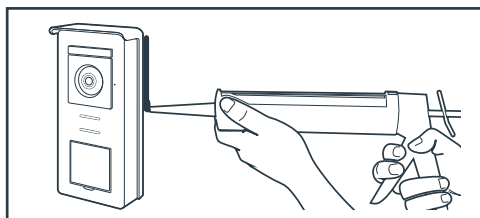

- Mettre un joint silicone* entre la visière et le mur afin d'éviter le ruissellement de l'eau. *Ne pas utiliser de silicone à base d'acide acétique (odeur de vinaigre). Il n'est pas conseillé de mettre un joint de silicone en dessous de la platine de rue

D - UTILISATION

1. UTILISATION DU PORTIER VIDÉO ET RÉGLAGES

- Le Thomson Smart Bracket II est contrôlé par touche sensible.

- La fonction des boutons varie en fonction du menu dans lequel vous vous trouvez. Les icônes en bas à gauche de l'écran vous permettent de comprendre leur utilisation.

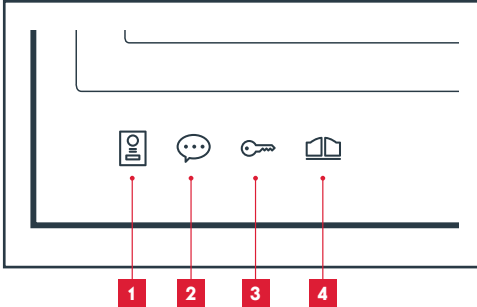

1	Écran éteint: mode espion: visualisation de la caméra de la platine de rue Dans les menus : flèche de navigation
2	Écran éteint : accéder au menu principal Lors d'un appel: répondre à l'appel/ terminer l'appel Dans les menus : flèche de navigation
3	Écran éteint: accéder au menu principal Lors d'un appel : Ouvrir gâche électrique Dans les menus : OK/Sélection
4	Écran éteint: accéder au menu principal Lors d'un appel: Ouvrir contact sec (motorisation de portail) Dans les menus : Retour

ATTENTION : en mode espion, le son n'est pas activé. Vous devez appuyer sur la touche  pour entamer une discussion.

• Menu principal

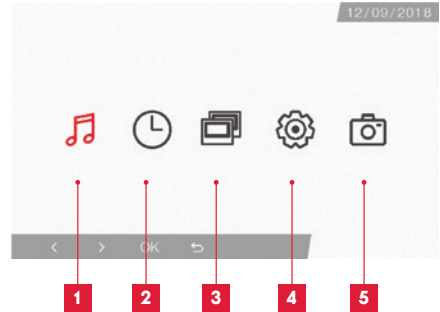

1	Sélection de la sonnerie et réglage des volumes
2	Réglages de la date et de l'heure
3	Lorsqu'un 2 nd moniteur est connecté, sélectionnez cette icône et appuyez sur OK pour l'appeler
4	Réglage des paramètres de votre visiophone Smart Bracket II
5	Gestion et visualisation des photos prises

• Écran de sélection de la sonnerie et du volume

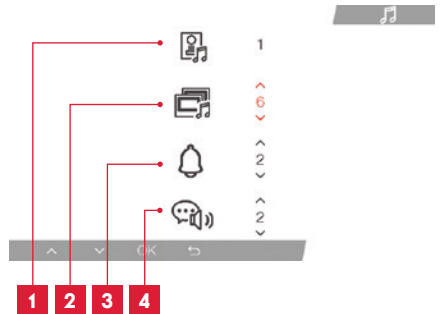

1	Choix de la sonnerie (platine de rue)
2	Réglage du volume d'appel (intercom)
3	Réglage du volume de la sonnerie
4	Volume de la voix (intercom)

- Écran de gestion des date et heure

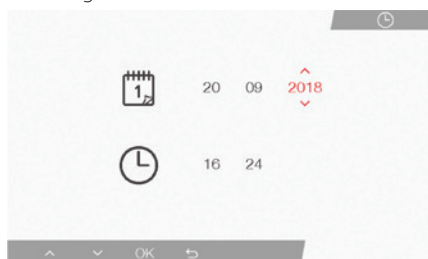

- Écran de gestion des paramètres

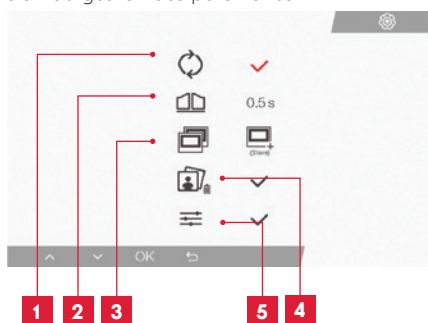

1	Réglages d'usine
2	Durée d'activation du contact sec pour la motorisation
3	Statut du moniteur (« Master » par défaut), seul le moniteur supplémentaire doit être réglé en « Slave »
4	Effacer toutes vos photos
5	Réglages supplémentaires de contraste, luminosité...

2. UTILISATION DES BADGES RFID

Les badges RFID permettent d'ouvrir à la fois les gâches électriques et les automatismes de portail. La sélection se fait en fonction de la durée de lecture du badge RFID.

Dans le cas d'une lecture courte, la gâche électrique s'ouvre. Dans le cas d'une lecture longue (3sec), l'automatisme de portail s'ouvre.

F - FAQ

Si votre problème n'est pas répertorié ci-dessous, vous devez contacter notre service technique.

Symptômes	Causes possibles	Solutions
Le support intelligent affiche un défaut (témoin rouge) lorsque l'écran est allumé.	C'est tout à fait normal	Le diagnostic fourni par le support intelligent est valide uniquement quand l'écran est déconnecté.
Le moniteur ne s'allume jamais	L'adaptateur n'est pas connecté au réseau électrique/ le moniteur n'est pas correctement inséré dans le support intelligent.	Vérifiez que tous les câbles d'alimentation sont correctement branchés.
Absence d'image sur le moniteur (écran bleu ou blanc).	La platine de rue et le support intelligent ne sont pas connectés correctement.	Retirez l'écran du support intelligent et consultez son diagnostic. Contrôlez les branchements.
	La section des conducteurs utilisés n'est pas adaptée à la distance séparant moniteur et platine de rue	Contrôlez la section des câbles en fonction de la distance à l'aide de la présente notice d'utilisation.
L'image est brouillée.	La section des conducteurs utilisés n'est pas adaptée à la distance séparant moniteur et platine de rue.	Contrôlez la section des câbles en fonction de la distance à l'aide de la présente notice d'utilisation.
	Les câbles reliant platine de rue et moniteur passent à proximité de câbles d'alimentation secteur en 230V	Utilisez si possible une gaine spécifique pour les câbles reliant le moniteur et la platine de rue.
	L'objectif de la platine de rue est sale ou rayé	Nettoyez la lentille de la platine de rue avec un chiffon doux.
Bruit de fond lorsque la communication audio est activée.	La section des conducteurs utilisés n'est pas adaptée à la distance séparant moniteur et platine de rue.	Contrôlez la section des câbles en fonction de la distance à l'aide de la présente notice d'utilisation.
	Les câbles reliant platine de rue et moniteur passent à proximité de câbles d'alimentation secteur en 230V	Utilisez si possible une gaine spécifique pour les câbles reliant le moniteur et la platine de rue.

La commande de portail ne déclenche jamais la motorisation.	La section des conducteurs utilisés n'est pas adaptée.	Contrôlez la section des câbles à l'aide de la présente notice d'utilisation.
	La platine de rue et la motorisation de portail ne sont pas connectées correctement.	Contrôlez les connexions et l'entrée à utiliser sur la motorisation de portail à l'aide de la notice d'utilisation de la motorisation de portail.
La commande de gâche n'ouvre jamais la porte.	La section des conducteurs utilisés n'est pas adaptée.	Contrôlez la section des câbles à l'aide de la présente notice d'utilisation.
	La platine de rue et la gâche ne sont pas connectées correctement.	Contrôlez les connexions entre platine de rue et gâche électrique.
	Le modèle de gâche électrique utilisé n'est pas adapté.	Contrôlez la compatibilité de la gâche avec les spécifications de la présente notice d'utilisation.
Lors de la communication avec un visiteur le son du moniteur est faible ou déformé.	Le microphone de la platine de rue est obstrué.	Vérifiez que le microphone de la platine de rue est propre (saleté, insecte...)
Lors d'un appel il n'y a pas de son ou le fonctionnement du produit est aléatoire	Le ou les moniteurs ne sont pas dans le bon mode "Maître" ou "Esclave"	Vérifiez que le moniteur est dans la bonne configuration en accédant au menu de gestion des paramètres

G - INFORMATIONS TECHNIQUES ET LÉGALES**1 - CARACTÉRISTIQUES GÉNÉRALES**

Moniteur et support intelligent		
Carillons	Nombre	6 sonneries au choix (85dB)
Ecran	Taille	Diagonale 7 pouces (17.78cm), 16/9
	Résolution	800 x 480
Capacité mémoire d'images	100 photos	
Tension d'alimentation	15V/1A	
Consommation	400mA	
Température et taux d'humidité d'utilisation	-10°C à 50°C, 85%RH maximum	
Dimension	205(l)x157(h)x18(p) (mm)	

Platine de rue		
Type de capteur	¼" CMOS	
Angle de vision	105°	
Température et taux d'humidité d'utilisation	-10°C à 50°C, 85%RH maximum	
Dimension	164(h)x78(l)x39(p) (mm)	
Indice de protection	IP44	

G - INFORMATIONS TECHNIQUES ET LÉGALES

2 - GARANTIE

- Ce produit est garanti 3 ans, pièces et main d'œuvre, à compter de la date d'achat. Il est impératif de garder une preuve d'achat durant toute cette période de garantie.
- La garantie ne couvre pas les dommages causés par négligence, par chocs et accidents.
- Aucun des éléments de ce produit ne doit être ouvert ou réparé par des personnes étrangères à la société SmartHome France.
- Toute intervention sur l'appareil annulera la garantie.

3 - ASSISTANCE ET CONSEILS

- Malgré tout le soin que nous avons porté à la conception de nos produits et à la réalisation de cette notice, si vous rencontrez des difficultés lors de l'installation de votre produit ou des questions, il est fortement conseillé de contacter nos spécialistes qui sont à votre disposition pour vous conseiller.
- En cas de problème de fonctionnement pendant l'installation ou après quelques jours d'utilisation, il est impératif de nous contacter avant votre installation afin que l'un de nos techniciens diagnostique l'origine du problème car celui-ci provient certainement d'un réglage non adapté ou d'une installation non conforme. Si le problème vient du produit, le technicien vous donnera un numéro de dossier pour un retour en magasin. Sans ce numéro de dossier le magasin sera en droit de refuser l'échange de votre produit.

Contactez les techniciens de notre service après vente au :

0 892 701 369

Service 0,35 € / min
+ prix appel

Du lundi au vendredi de 9H à 12H et de 14H à 18H.

4 - RETOUR PRODUIT - SAV

Malgré le soin apporté à la conception et fabrication de votre produit, si ce dernier nécessite un retour en service après-vente dans nos locaux, il est possible de consulter l'avancement des interventions sur notre site Internet à l'adresse suivante : <http://sav.smart-home-france.com>

Avidsen s'engage à disposer d'un stock de pièces détachées sur ce produit pendant la période de garantie contractuelle.

5 - DÉCLARATION DE CONFORMITÉ CE

A la directive RED (2014/53/EU)

SmartHome France déclare que l'équipement désigné ci-dessous :

Interphone vidéo couleur SmartBracket II 512263
Est conforme à la directive RED et que sa conformité a été évaluée selon les normes applicables en vigueur:

EN 301 489-1 V2.2.0

EN 301 489-3 V2.1.1

EN 300 330-1 V2.1.1

EN 300 328 V2.1.1

EN 62479 : 2010

EN 62368 -1 : 2014 +A11 : 2017

À Tours
08/11/18

Alexandre Chaverot,
président



THOMSON est une marque de **TECHNICOLOR S.A.** utilisée sous licence par :

SmartHome France
19 avenue Marcel Dassault - 37200 Tours - France